

Asociación Nacional de Productores de  
Autobuses, Camiones y Tractocamiones, A.C.

# Primer Foro Regional sobre el Doble Remolque

Comisión de Comunicaciones y Transportes  
Cámara de Diputados  
LXIV Legislatura

**ANPACT**

13 de marzo de 2019

**14** asociados con **11** plantas manufactureras de vehículos y **2** plantas de remanufactura de motores en **8** entidades federativas.



## Ranking Mundial

- 1er Lugar en Exportación de Tractocamiones
- 4to Lugar en Exportación de Vehículos Pesados
- 6to Lugar en Producción de Vehículos Pesados de Carga

## Impacto en la Economía Nacional

- 84,000 Empleos de los cuales 18,500 son directos
- 1.3% Del PIB Manufacturero

# La selección del vehículo **es realizada por el transportista** de acuerdo a varios factores

Marco Regulatorio, Federal, Estatal, Municipal

Vocación  
, Urbano,  
Regional,  
Larga  
distancia,  
fuera de  
Carretera

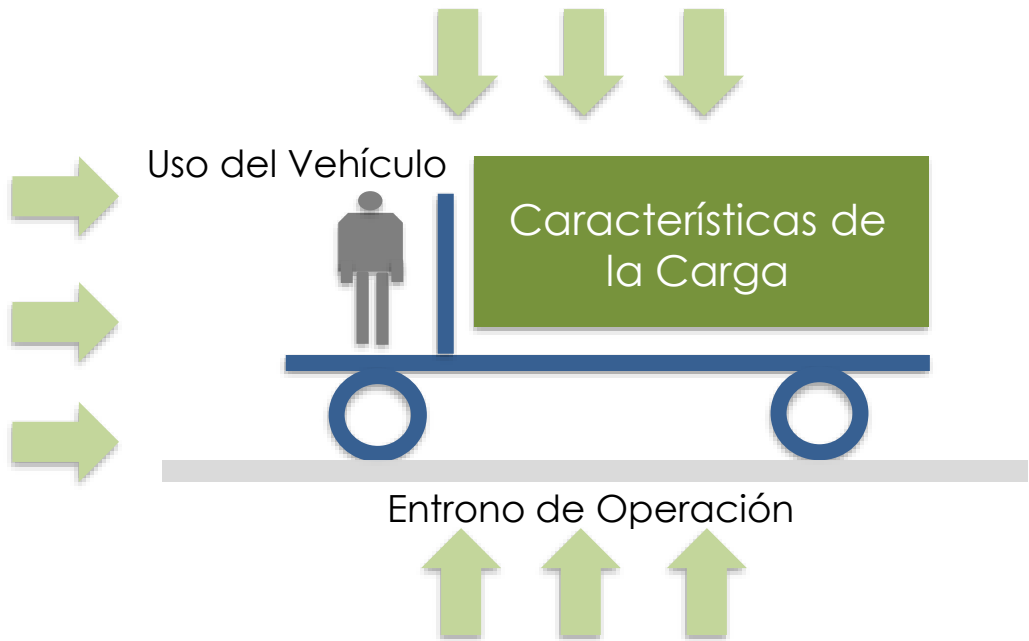

Tipo de  
Carga,  
General,  
Materiales  
Peligrosos,  
Especializad  
a, Tipo de  
remolque

Condiciones de Carretera, Altitud, Temperatura,  
Medio Ambiente

## Principales Configuraciones autorizadas en México:



# ANPACT siempre ha promovido el uso de dispositivos de seguridad en vehículos pesados

## Vehículos Diferenciados

- Motor Electrónico, HP Mínimo
- Torque Mínimo
- Capacidad Mínima de los Ejes de Tracción
- Freno Auxiliar de Motor o Retardador o Freno libre de fricción
- Sistema AntiBloqueo para frenos
- Suspensión de Aire
- Cámaras de Frenado de Doble Acción



## Tecnologías Avanzadas Disponibles

- Sistema de Estabilidad contra volcadura
- Sistema de mitigación de Colisión
- Frenado Activo Asistido
- Advertencia de abandono de carril

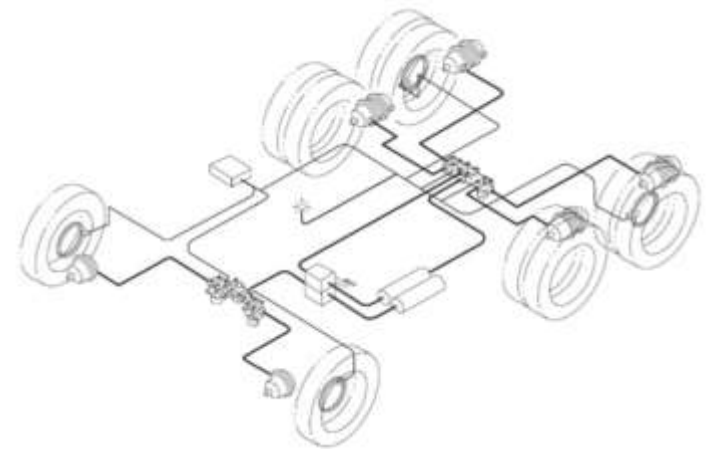

# Importancia del **Cumplimiento del Marco Regulatorio** es fundamental para la Seguridad Vial

Las Condiciones Físico Mecánicas (NOM-068-SCT) y Ambientales (NOM-045-SEMARNAT) son un termómetro del mantenimiento del vehículo y **su cumplimiento es fundamental para incrementar la seguridad vial** en México.

La **efectiva supervisión del marco regulatorio en México fomentará la renovación** de la flota al sacar de circulación los vehículos que no la cumplan.

Es necesario **impulsar los incentivos adecuados para modernizar la flota de todos los transportistas**, con especial atención a las micro y pequeñas empresas.